

Фланцевая клиновая задвижка для газа до макс. +60°C, закрывающаяся по часовой стрелке (СТС), с контрукцией по DIN/EN, межфланцевым расстоянием по нормам EN 558 (табл.2, баз.серия 15) и фланцевыми отверстиями по EN1092-2 (ISO 7005-2). Гидравлические испытания по DIN 3230-5, PG3.

Утверждена Сертификатами ГОСТ, Ростехнадзор РФ, Сертификатом NG-4313BO0281 на соответствие DIN-DVGW, Сертификатом CE-0085BO0317 по DVGW EG, Сертификатом 08-068-5 по SVGW, а также на соответствие требований качества 52/E GASTEC QA и Сертификат GASTEC Q 98/011.

Клиновая задвижка с упругим запирающим согласно EN 13774. Корпус и крышка из шарографитного чугуна GJS-500-7 (GGG50). Клин из шарографитного чугуна полностью вулканизирован резиной NBR с медной зафиксированной клиновой гайкой. Шток из нержавеющей стали (с мин. содержанием хрома 13%) с накатанной резьбой и со стопорным кольцом, сменной прокладкой, состоящей из манжеты из резины NBR, 4-х O-колец гайки штокового уплотнения, которая изготовлена из устойчивой к обесцинкиванию меди, и грязесъемного кольца из резины NBR. Между крышкой и корпусом в пазу лежит прокладка из NBR. Болты крышки с потайными головками обрамлены прокладкой и залиты термолеем.

Внутри и снаружи задвижки эпоксидное покрытие согласно требованиям DIN 30677-2 и GSK.

Принадлежности:

AVK насадок на шток серии 04, штурвал AVK серии 08, удлинительный шток AVK серии 04, ковера AVK серий 04 и 80.



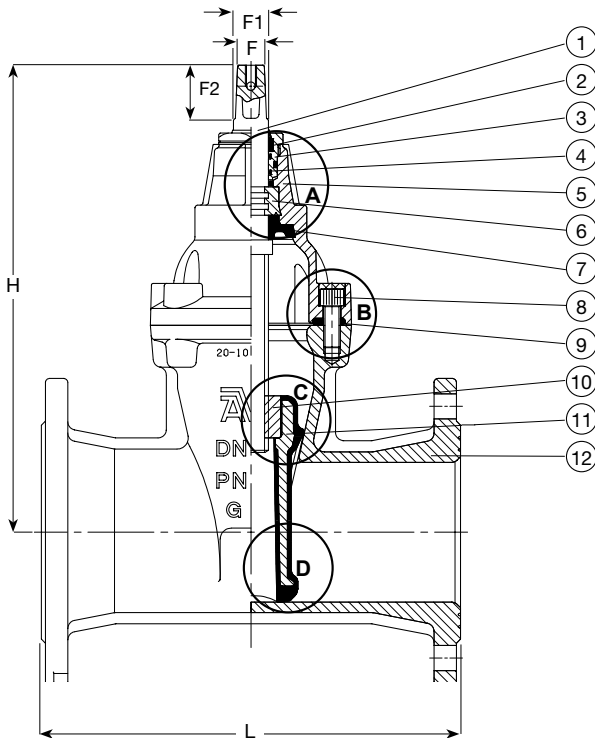

A. Уплотнение штока

Три независимых уплотнения – для тройной надежности:

- Грязеуловительное кольцо из NBR защищает от попадания грязи извне;
- 4 шт. кольца из резины NBR в уплотнении штока можно заменять под давлением, что обеспечивает герметичность и низкое трение;
- Резиновая манжета служит основной герметизацией среды и предотвращает протечи при замене штоковой прокладки под давлением.

B. Соединение корпуса с крышкой

Уникальная конструкция корпуса задвижки с крышкой обеспечивает длительную герметичность:

- Круглая резиновая прокладка лежит в канавке крышки задвижки, предохраняя ее от сдувания во время скачков давления;
- Потайные болты крышки из нержавеющей стали обрамлены прокладкой крышки и герметизированы термолеем, обеспечивая защиту от коррозии, не допуская их контакт со средой и грязью.

C. Клиновидная гайка

Зафиксированная, клиновидная гайка сокращает количество подвижных частей задвижки, что уменьшает риск ржавления и неполадок. Она сделана из устойчивой к обесцинкованию и обладающей смазывающими свойствами латуни, что дает оптимальную совместимость со штоком из нержавеющей стали.

D. Вулканизированный клин

Сердечник, из ковкого чугуна, внутри и снаружи полностью вулканизирован резиной NBR.

Металлические части не имеют контакта со средой, а высококачественная вулканизация предотвращает ползущую коррозию под резиной. Направляющие клина на самом клине и на корпусе внутри задвижки обеспечивают равномерное закрытие независимо от высокого давления и надежную работу, т.к. эти направляющие предотвращают перегрузку штока.

Компоненты

1. Шток
2. Грязеуловительное кольцо из NBR
3. Гайка уплотнения штока
4. O-кольцо из NBR
5. Крышка
6. Упорное кольцо
7. Манжета из резины NBR
8. Болт крышки
9. Прокладка крышки
10. Гайка клина
11. Клин
12. Корпус

Номера изделий и размеры

№ изделия AVK	DN мм	PN	L мм	H мм	F мм	F1 мм	F2 мм	Теоретическая масса (кг)
02-040-7001237	40	10/16	240	241	14	17	29	11
02-050-7001237	50	10/16	250	241	14	17	29	12
02-065-7001237	65	10/16	271	271	17	20	34	15
02-080-7001237	80	10/16	280	297	17	20	34	19
02-100-7001237	100	10/16	300	334	19	22	38	25
02-125-7001237	125	10/16	325	376	19	22	38	33
02-150-7001237	150	10/16	350	448	19	22	38	49
02-200-7000237	200	10	400	562	24	28	42	70
02-200-7001237	200	16	400	562	24	28	42	70
02-250-7000237	250	10	450	664	27	31	47	110
02-250-7001237	250	16	450	664	27	31	47	110
02-300-7000237	300	10	500	740	27	31	47	160
02-300-7001237	300	16	500	740	27	31	47	160
02-350-7001237 *	350	16	550	940	32	37	55	320
02-400-7000237 *	400	10	600	940	32	37	55	330
02-400-7001237 *	400	16	600	940	32	37	55	330
02-500-7000237 *	500	10	700	951	32	37	55	417
02-500-7001237 *	500	16	700	951	32	37	55	417

* без утверждения DVGW